



# Manual de marca

DICIEMBRE 2021

Proyecto desarrollado con el apoyo de:



Redes por la  
Diversidad, Equidad  
y Sustentabilidad A.C.



# índice

- 01** Descripción de marca
- 02** Construcción y proporciones
- 04** Versiones
- 06** Área de seguridad
- 07** Paleta cromática
- 08** Tamaño mínimo
- 09** Tipografía
- 11** Uso incorrecto



Marca primaria

---

## Sobre Colmena

Colmena es una aplicación abierta y gratuita, que reúne todas las herramientas esenciales para los flujos de trabajo de producción de medios locales y comunitarios: grabación, edición, intercambio, entrevistas remotas, transmisión, reuniones de equipo, intercambio de archivos, colaboración remota, publicación y transmisión; diseñado para una amplia gama de dispositivos y completamente funcional con poca o ninguna conectividad a Internet.

## Descripción de marca

La identidad de marca se construye sobre los conceptos de Colmena (ecosistema), textilidad y sonido. La marca Colmena nace para representar como un ecosistema digital y la comunidad interconectada, creadora y diversa que la habita; donde los conocimientos viajan, se transforman y se expanden.

## Construcción y proporciones

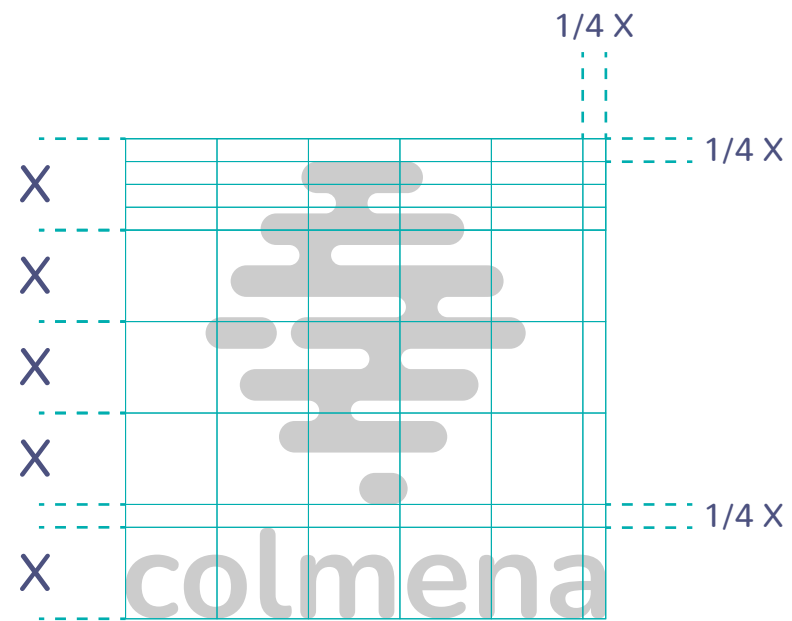

Marca primaria

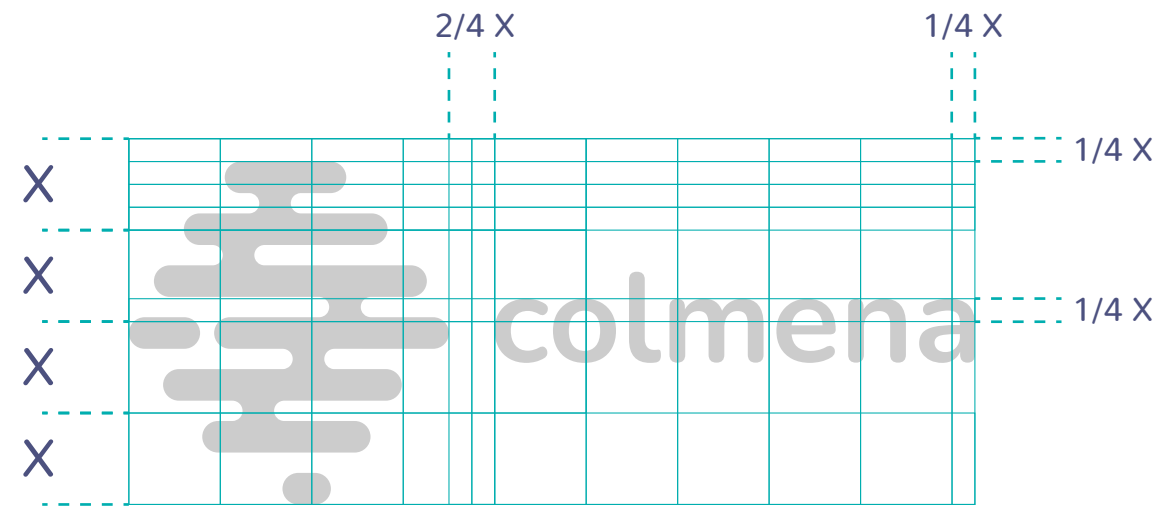

Marca primaria - disposición horizontal

# Construcción y proporciones

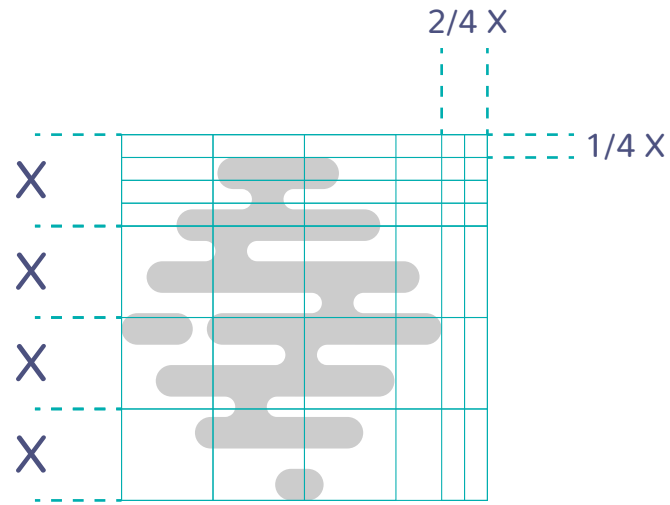

Alternativa - isotipo

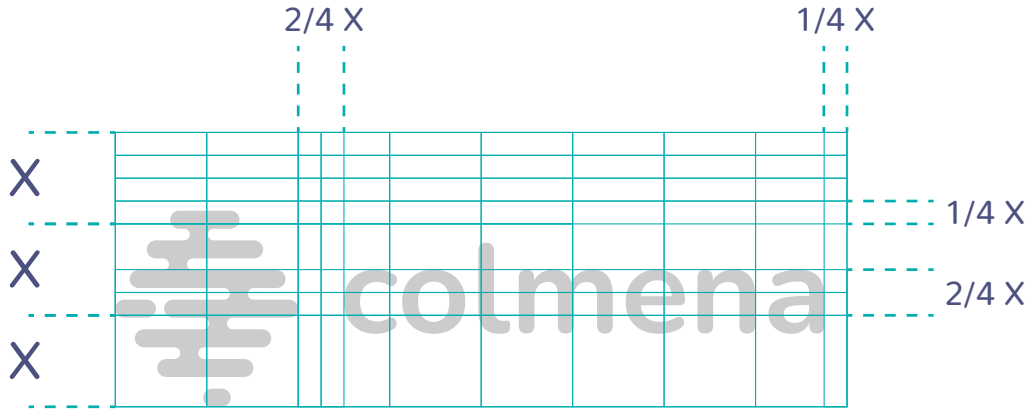

Alternativa - condensada

---

## Versiones primarias y alternativas

En algunos contextos donde las versiones primarias de marca no sean aplicables por limitaciones de tamaño o medio de reproducción, se recomienda utilizar las versiones alternativas a continuación.

### Versiones primarias



Versión primaria



Versión primaria - disposición horizontal

### Versiones alternativas



Alternativa - isotipo



Alternativa - condensada



Gradiente a color



Escala de grises



Un color

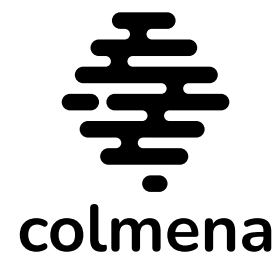

Blanco y negro



Negativa

---

## Versiones de marca

La marca está diseñada para su reproducción eficiente en varios tipos de materiales, por lo que la versión apropiada de marca deberá ser aplicada para satisfacer las necesidades de comunicación sin comprometer su legibilidad o integridad visual.

La marca Colmena permite el uso independiente del isotipo como variante de marca.

---

## Área de seguridad

La marca Colmena debe implementarse con un mínimo de espacio libre al rededor para garantizar su integridad visual en relación a otros elementos. Este espacio está definido por el alto de la letra "l" en la marca Colmena (x).

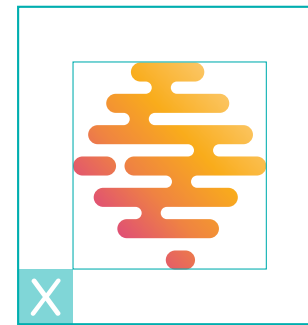
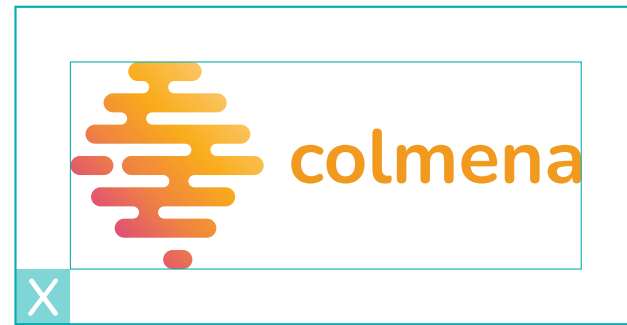
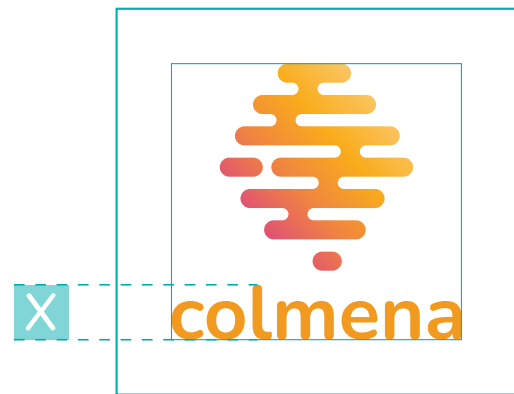



## Paleta cromática

La paleta principal se basa en colores aplicados en la marca y colores secundarios/complementarios que se aplicarán como apoyo para evitar el uso excesivo de los colores de marca.

Paleta principal

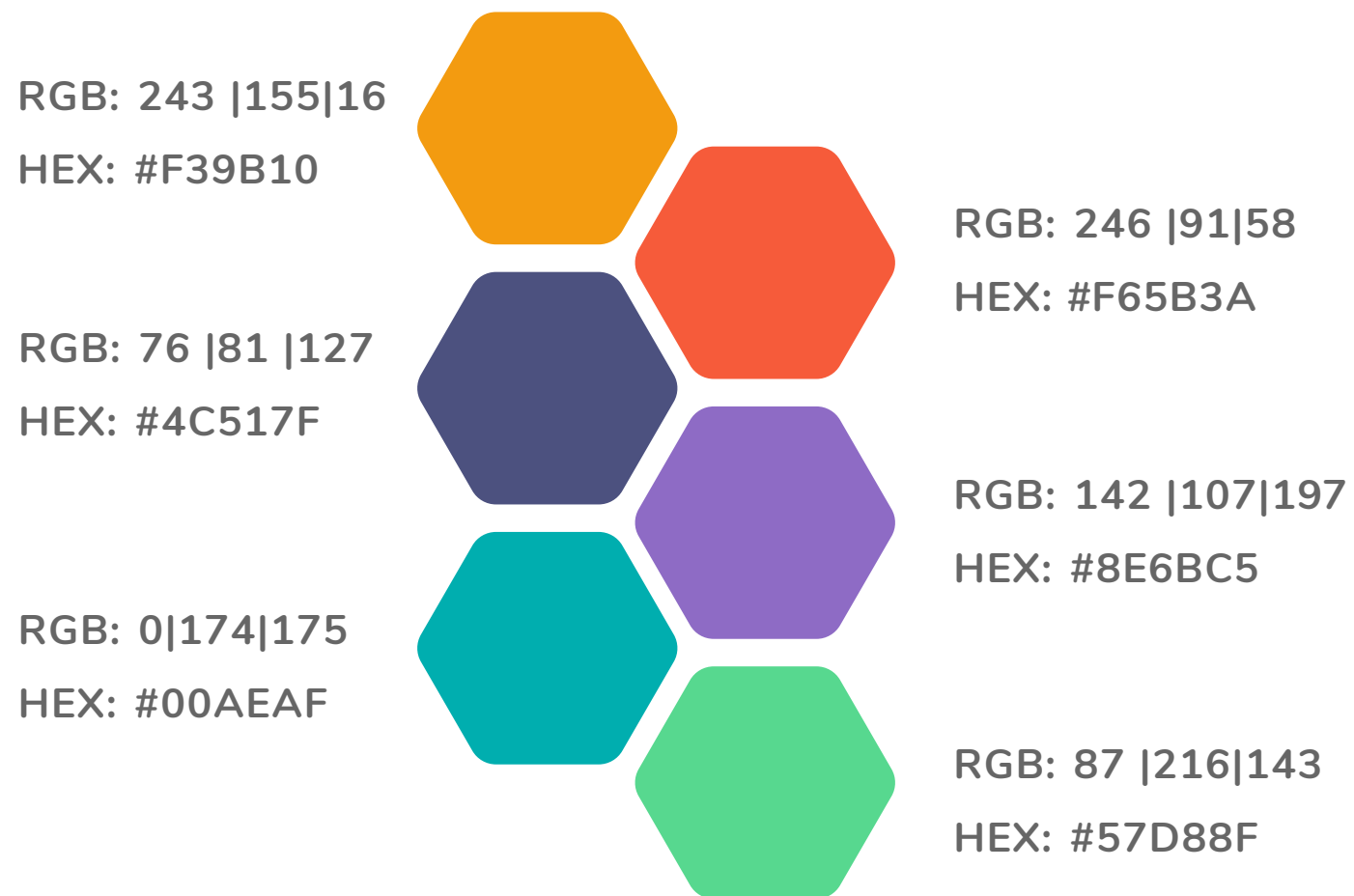

Paleta de grises

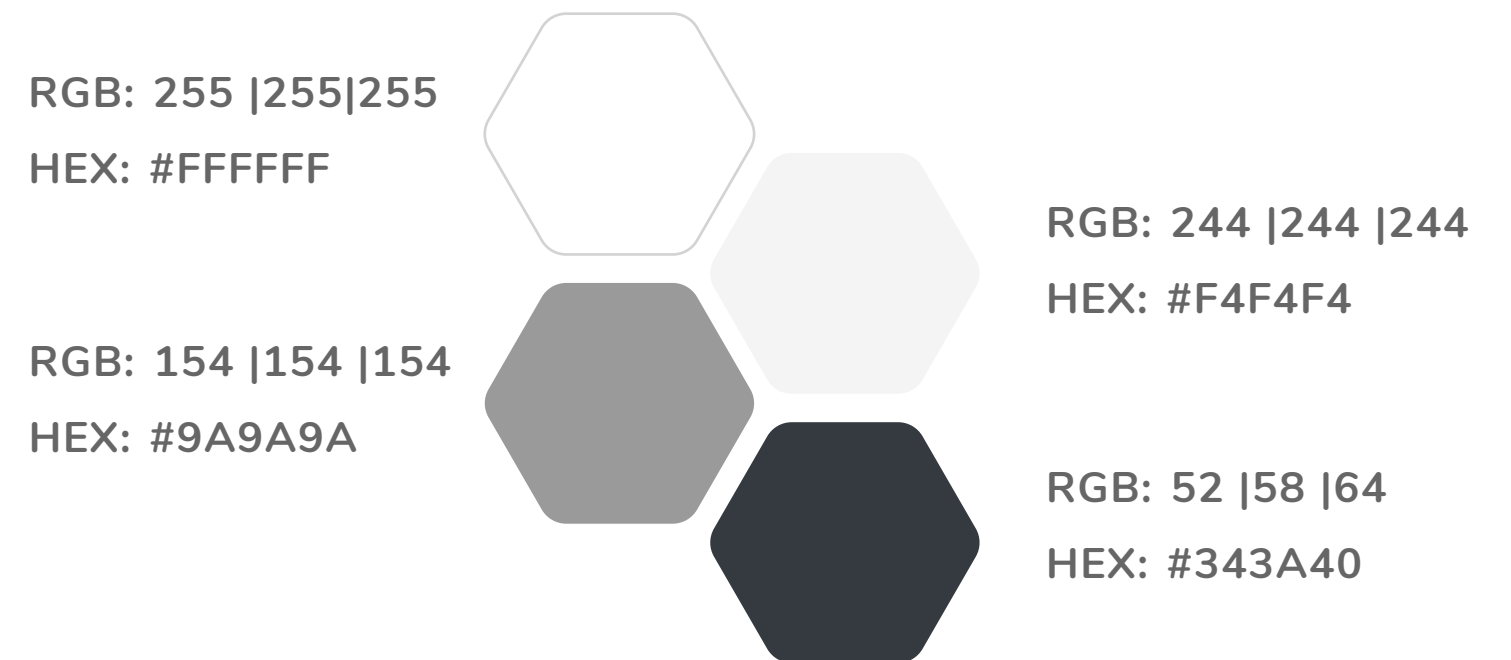

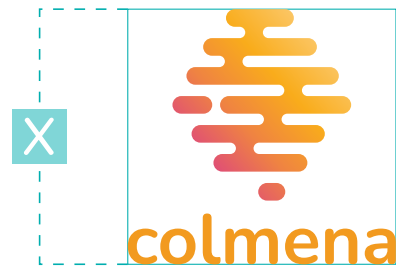

x= 24 mm

medios impresos

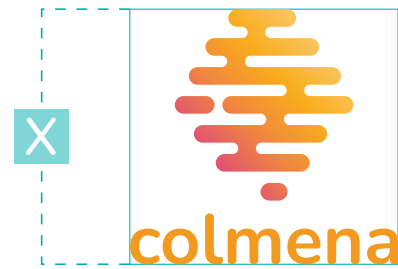

x= 50 px

medios digitales

---

## Tamaño mínimo

El tamaño mínimo de reproducción de define para garantizar la legibilidad de la marca.

Las medidas están expresadas en milímetros (mm) para medios impresos y en pixeles (px) para medios digitales. En este último contexto, es importante tomar en cuenta las posibles variaciones de escala según el dispositivo.

Nunito Regular  
*Nunito Regular Italic*  
Nunito Semibold  
*Nunito Semibold Italic*  
Nunito Bold  
*Nunito Bold Italic*  
Nunito ExtraBold  
*Nunito Extrabold Italic*  
Nunito Black  
*Nunito Black Italic*

Nunito Family

---

## Familia tipográfica

La familia tipográfica primaria es Nunito: amigable, versátil, diseñada principalmente para medios digitales, libre y gratuita.

Se utiliza tanto en encabezados como cuerpos de texto; jerarquías definidas a partir de variaciones de tamaño o peso.

Nunito sans Regular  
*Nunito sans Regular Italic*  
Nunito sans Semibold  
*Nunito sans Semibold Italic*  
Nunito sans Bold  
*Nunito sans Bold Italic*  
Nunito sans ExtraBold  
*Nunito sans Extrabold Italic*  
Nunito sans Black  
*Nunito sans Black Italic*

Nunito Sans Family

---

## Familia tipográfica secundaria

La familia tipográfica secundaria es Nunito Sans: libre y gratuita, al igual que Nunito.

Se utiliza en cuerpos de texto e información secundaria.

## Uso incorrecto



no modificar los colores



no rotar



no modificar las proporciones



no cambiar la orientación



no alterar la tipografía



no modificar la estructura de la marca

Proyecto desarrollado con el apoyo de:



Redes por la  
Diversidad, Equidad  
y Sustentabilidad A.C.

